

## I-4 abc: Pergola – 3 eller 6 benet

**A: Man kan opføre en pergola på 3 eller 6 ben i sin have.**

Pergolaen skal udføres efter de tegninger der udleveres på Ejendoms-kontoret. *Tegningernes mål er vejledende og kan variere efter hensyntagen til kloak i jorden, vindues/stolpe placering etc.*

Pergolaen består af en trækonstruktion og stolperne skal nedstøbes i beton eller på stolpesko.

Pergolaer må ikke forefindes i andre farver end de godkendte farver enten hvid: NCS kode S 0500-N eller sort: S9000 N Glans 10.



I forbindelse med udførelsen overtager afdelingen vedligeholdelsen af pergolaen. Beboerne vil blive opkrævet kr. 27,75 om måneden i vedligeholdelsesgebyr. Lejer skal selv forestå løbende *renhold* af pergolaen jf. Almenlejelovens § 24, stk. 4.

*Illustration er vejledende*

**B: Man kan opføre en overdækket pergola på 3 eller 6 ben i sin have**

Pergolaen skal udføres efter de tegninger der udleveres på Ejendoms-kontoret. *Tegningernes mål er vejledende og kan variere efter hensyntagen til kloak i jorden, vindues-/stolpe-placering etc.* Den overdækkede pergola består af en trækonstruktion med tag af trapezplader i plast *eller Thermotag*. Stolperne skal nedstøbes i beton eller på stolpesko.

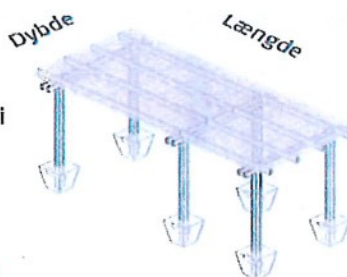

Pergolaer må ikke forefindes i andre farver end de godkendte farver enten hvid: NCS kode S 0500-N eller sort: S9000 N Glans 10.

I forbindelse med udførelsen overtager afdelingen vedligeholdelsespligten af pergolaen. Beboerne vil blive opkrævet kr. 27,75 om måneden i vedligeholdelsesgebyr. Lejer skal selv forestå løbende *renhold* af pergolaen jf. Almenlejelovens § 24, stk. 4.

*Illustration er vejledende*

**C: Man kan overdække sin eksisterende pergola**

Taget kan være af trapezplader i plast *eller Thermotag*.

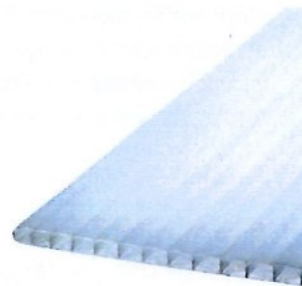

I forbindelse med udførelsen overtager afdelingen vedligeholdelsespligten af pergolaen. Lejer skal selv forestå løbende *renhold* af pergolaen jf. Almenlejelovens § 24, stk. 4.

## ÆNDRINGSFORSLAG I-2:C Havelåge 2-delt.

Der er havelåger i alle haver. Dog kan denne ændres til en todelt.

*Altid gældende krav:*

Havelåger udføres i træ og skal være malet i sort transparent, Teknos – TST 89430112.

**Eller lignende produkt.**

Havelågen skal være samme højde som hegnet. Stolpen hvorpå havelågen er monteret skal være forankret forsvarligt i jorden. Havelågen må kun kunne åbnes indad, og må ikke kunne åbnes udad.

Havelåge betragtes ikke som en forbedring men som en forandring, hvorfor det ikke giver ret til godtgørelse i forbindelse med fraflytning. Godkendte låger skal ikke reetableres ved fraflytning.

Efter godkendelse af todelt låge, overtager driften ansvaret for vedligeholdelsen inkl. maling deraf.

**OBS: Ved opsætning udleveres målfaste tegninger på ejendomskontoret.**

Lågetype 1 Lågetype 2 (todelt)

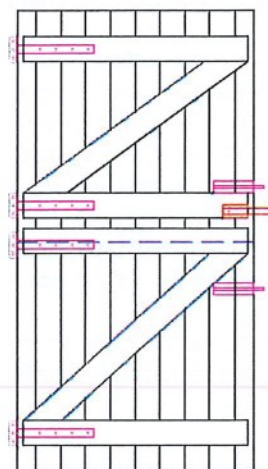

## ÆNDRINGSFORSLAG I-6: Skur

Man kan opsætte et skur *i sin have ved plankeværket*. skuret skal, for at det kan godkendes, udføres præcis efter de tegninger der udleveres på ejendomskontoret. **Dog kan der forekomme variation i afstanden mellem stolperne i de enkelte haver.** Skuret skal være malet i sort laserende, Teknos – TST 89430112 el. Sort: S 9000 N Glans 10 eller lignende produkt.

Tegning udleveres på ejendomskontoret.

I forbindelse med udførelsen overtager afdelingen vedligeholdelsespligten af redskabsskuret. Beboerne vil blive opkrævet kr. 27,75 om måneden i vedligeholdelsesgebyr. Lejer skal selv forestå løbende renhold af redskabsskuret jf. Almenlejelovens § 24, stk. 4.

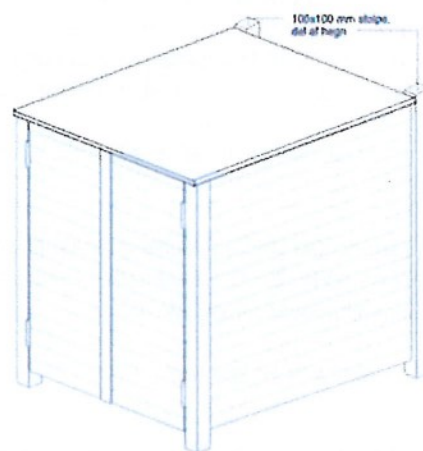

## ÆNDRINGSFORSLAG I-7: Markise på pergola

Man kan montere en markise på sin pergola i haven.

Markisebeslagene skal monteres med franske skruer med en skruelængde på 150mm gennem løsholt eller til spærenden.

Det er til enhver tid lejerens ansvar, at markisemontøren monterer korrekt i pergolaen og efter forskrifterne.

Da en markise anses som forandring, skal der reetableres ved fraflytning.

Der opkræves et depositum på kr. 3.000,- som sikkerhed for reetablering.



## ÆNDRINGSFORSLAG

### I-7: Markise

Man kan montere en markise på udhænget i haven. Ved montering af disse skal der forudgående foretages udskiftning af de eksisterende asbestholdige plader til en fibercementplade. Ejendomskontoret forestår denne udskiftning, og kontaktes forud for arbejdets påbegyndelse.

Markisebeslagene skal monteres med franske skruer med en skruelængde på 150mm gennem løsholt eller til spær-enden.

Det er til enhver tid lejerers ansvar, at markisemontøren monterer korrekt i udhænget og efter forskrifterne.

Da en markise anses som forandring, skal der retableres ved fraflytning.

Der opkræves et depositum på kr. 5.000,- som sikkerhed for retablering.

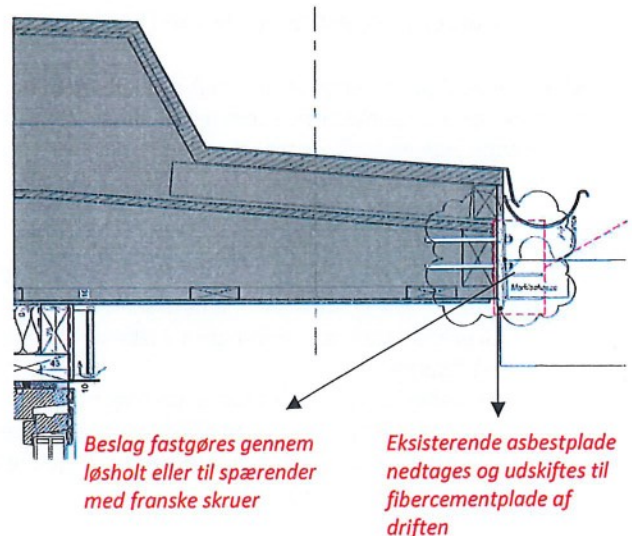

## ÆNDRINGSFORSLAG

### I-8: Regnvandssamler og regnvandsbeholder

Man kan montere regnvandssamler med klap eller ventil på nedløbsrøret, det er **kun** de viste modeller af regnvandssamler herunder, der kan godkendes.

Regnvandsbeholderen skal monteres på et solidt underlag som fliser, idet en fyldt beholder kan veje 200 kg.

Både regnvandssamler og regnvandsbeholder skal udføres håndværksmæssigt korrekt.

*Dimension 100mm nedløbsrør.*

Der opkræves et depositum på kr. 1.000,- som sikkerhed for retablering.



## ÆNDRINGSFORSLAG

### I-9: Tagrende på pergola

Man kan montere en tagrende på pergola som skal tilsluttes nedløbsrøret med et Grenrør.

Skal udføres i stål, zink **eller plast** 125mm.

Med et fald på 1 promille pr. meter mod nedløb!

Udføres håndværksmæssigt korrekt.



## ÆNDRINGSFORSLAG

### I-10: Skur over hegnshøjde

Tilladelse til at opføre et fritstående skur i haven **ved hegn**.

Maks. Højde 2,30 meter og 50 cm fra **facade til evt. nabo**. Fra hegnshøjde og op skal farverne være sorte eller hvide som beskrevet i vedligeholdelsesreglementet for nuværende bygningsdele og tagbelægningen skal være trapez, tagpap **eller termotag** og vægge skal være af træ.

- Skuret må maks. fylde 8m<sup>2</sup>
- Skuret må ikke placeres ovenpå eventuelle kloakdæksler i haven
- Der må ikke støbes fundament til skuret
- Skuret skal stå løst i haven og må ikke være fæstnet på hegn, husvæg eller på fliserne
- Skuret må ikke placeres foran havelågen
- Skuret må ikke stilles op ad husets vinduespartier i haven, og skal stå mindst 2 meter væk fra vinduespartier. (Tegning af placering skal sendes sammen med ansøgning)

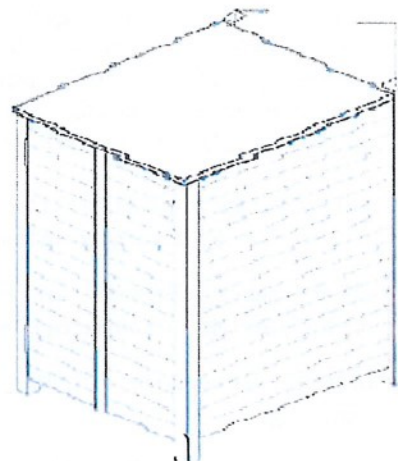

Dette arbejde betragtes som en forandring og ikke en forbedring, og skal derfor retableres ved fraflytning.

Der opkræves et depositum på kr. 5.000,- som sikkerhed for retablering.

**OBS: Opbevaring af tekstiler i u-isolerede skure frarådes**

## ÆNDRINGSFORSLAG

### I-11: Lysarmatur i haven

Tilladelse til opsætning af lysarmatur i haven

Lyskilden skal opsættes, så toppen af den er lavere end overkanten af havehegnet. De skal lyse nedad. Lyskilden skal opsættes på havehegnet, stolperne eller de tværgående træbjælker på nabohuset.

Lyskilden må ikke koste mere end maksimum kr. 400,00 pr. stk. inkl. moms, og skal være specifikt produceret til udendørs brug. Tilslutning af lamper skal udføres af en autoriseret elektriker. Udskiftning af elpærer påhviler lejereren.

2 lyskilder anses som en **forbedring** og giver ret til godtgørelse, - og nedskrives over 10 år.

Du kan montere alle de lyskilder du ønsker i haven, blot vær opmærksom på at, det antal lyskilder der overstiger 2, anses som en **forandring**. Hver lampe koster et vedligeholdelsesgebyr på kr. 5,-

Når arbejdet er synet og godkendt, overtager afdelingen vedligeholdelsespligten af arbejdet.

Jævnfør lov om leje af almene boliger skal du selv forestå det løbende renhold af lamperne.

**OBS: Hvis der i forbindelse med vedligehold skal udskiftes en lampe, kan det ske, at de af lejer indkøbte lamper, ikke længere eksisterer, og lampen vil derfor blive erstattet af en mulig tilsvarende lampe til en maksimumpris af kr. 400,- inkl. moms.**

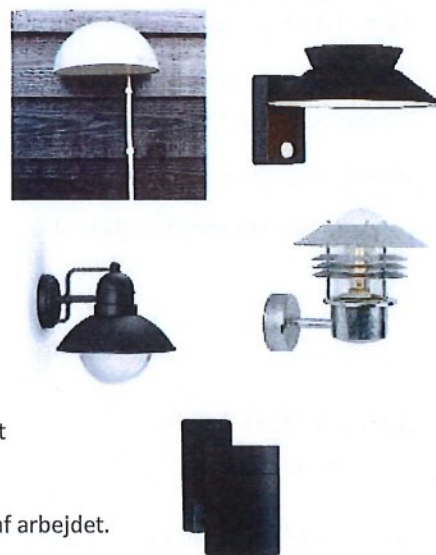

# Ændringsforslag til råderetskataloget

## Solsejl

Man kan montere et solsejl på udhænget i haven. Ved montering af disse skal der forudgående foretages udskiftning af de eksisterende asbestholdige plader til en fibercementplade. Ejendomskontoret forestår denne udskiftning, og kontaktes forud for arbejdets påbegyndelse.

Solsejlbeslagene skal monteres med franske skruer med en skruelængde på 150mm gennem læsholt eller til spærenden.

Det er til enhver tid lejerens ansvar, at solsejlsmontøren monterer korrekt i udhænget og efter forskrifterne.

Da et solsejl anses som forandring, skal der retableres ved fraflytning. Der opkræves et depositum på kr. 5.000,- som sikkerhed for retablering.

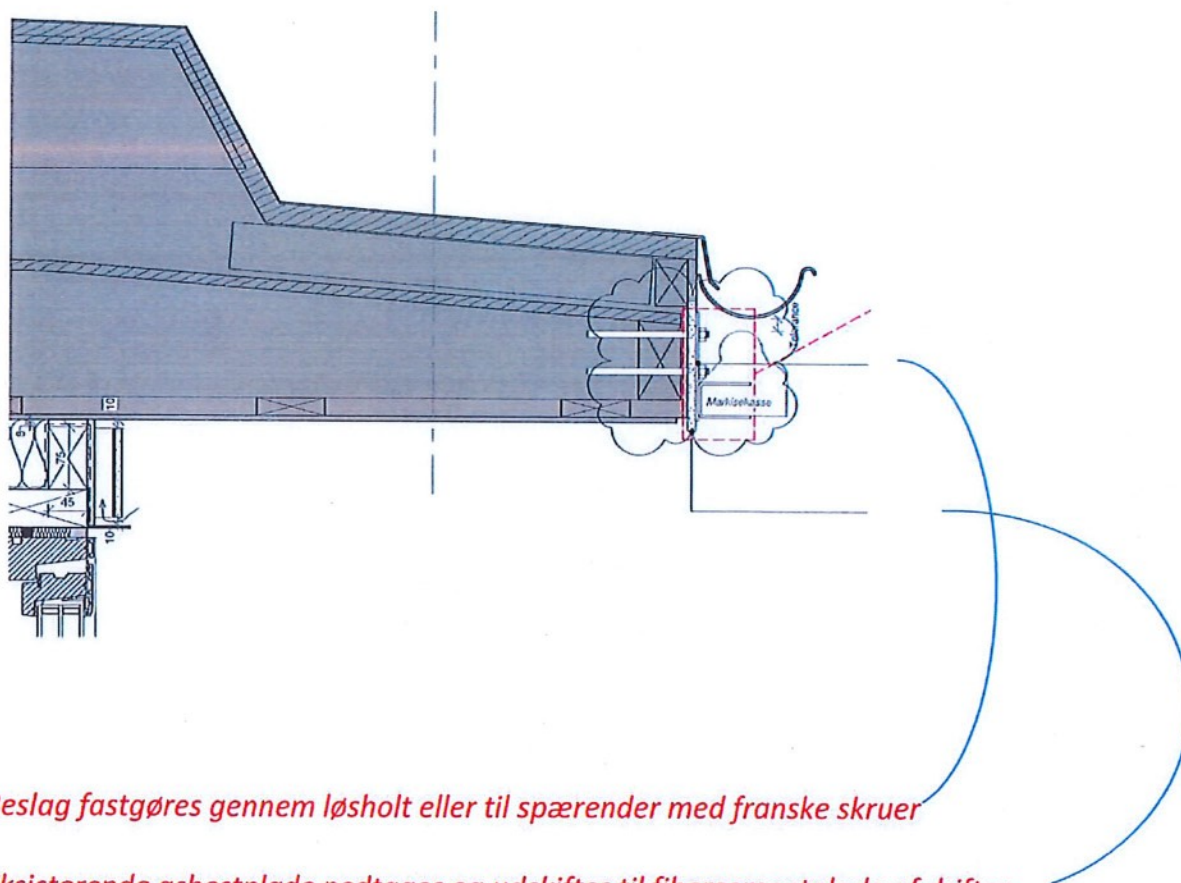

*Beslag fastgøres gennem læsholt eller til spærender med franske skruer*

*Eksisterende asbestplade nedtages og udskiftes til fibercementplade af driften*

## ÆNDRINGSFORSLAG

### I-13: Opsætning terrasse

Du må gerne opsættes en terrasse i din have.

Terrassen skal opføres i enten træ eller komposit.

Terrassen skal rottesikres. Dettles gøres ved at montere enten eternitplader i jorden omkring eller et voliere-net med max 2 x 2 cm hullet i nettet. Vil du sikre det mod mus også, skal hullerne være max 0,5 x 0,5 cm i nettet. Fotodokumentation for dette kræves vist ved arbejdets afslutning.

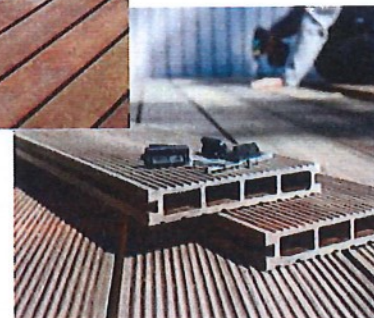

Terrassen skal have et fald væk fra boligen på 6-8 mm pr meter.

Terrassen skal reableres ved fraflytning og haven skal fremstå som oprindeligt enten med fliser eller nyt græs.

Arbejdet anses som en forandring og ikke forbedring og giver dermed ikke ret til godtgørelse i forbindelse med fraflytning.

Beboer står selv for både vedligeholdelse og renholdelse af terrassen.

Der opkræves et depositum på kr. 5.000,- som sikkerhed for reablering.

## ÆNDRINGSFORSLAG

### Lukning mellem pergola og plankeværk

Man kan montere en plade af plexiglas i mellemrummet mellem pergola og plankeværk.

Montagen skal udføres efter de tegninger der udleveres på Ejendomskontoret. Tegningernes mål er vejledende og kan variere efter afstanden mellem top og bund.

Arbejdet betragtes som en forandring og skal reableres ved fraflytning.

Der opkræves et depositum på kr. 1.000,- som sikkerhed for reablering.

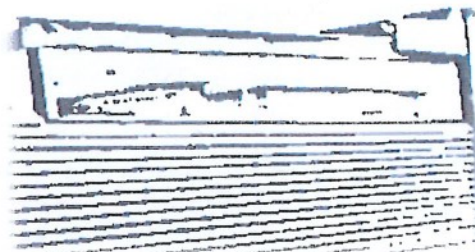

## ÆNDRINGSFORSLAG

### Opsætning af læhegn

Du må gerne opsættes et nagelfast læhegn i din have.

Læhegnets stolper skal være forankret forsvarligt i jorden med stoplespyd. Læhegnets højde må ikke overstige højden på havens hegn. Læhegnet må ikke fastgøres til bygningens lette eller tunge facade.

Læhegnet betragtes ikke som en forbedring, men som en forandring, hvorfor det ikke giver ret til godtgørelse i forbindelse med fraflytning. Læhegnet skal reableres ved fraflytning.

Der opkræves et depositum på kr. 2.500,- som sikkerhed for reablering.

*Illustrationer er vejledende*



**ÆNDRINGSFORSLAG – Bør udgå, da alle haver har låger.  
I-2:A Havelåge.**

Der opsættes havelåger i alle haver.

**Altid gældende krav:**

Havelåger udføres i træ og skal være malet i sort transparent, Teknos – TST 89430112 **eller lign produkt.**

Havelåger i haven må ikke være højere end 180 cm. **Udvalgte haver i forbindelse med reovering fik hegnehøjde på 230 cm.** Stolpen hvorpå havelågen er monteret skal være forankret forsvarligt i jorden. Havelågen må kun kunne åbnes indad, og må ikke kunne åbnes udad.

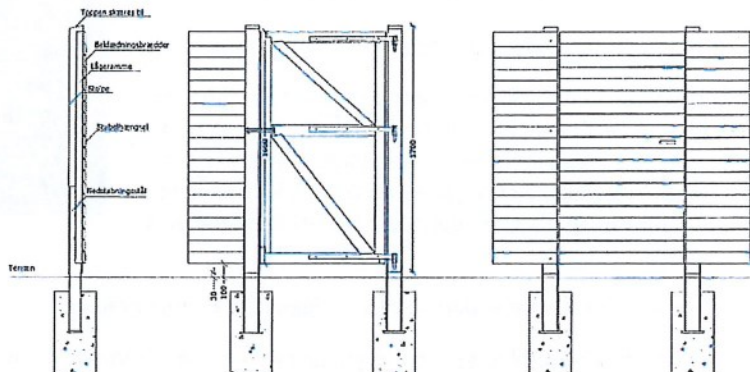

Havelåge betragtes ikke som en forbedring men som en forandring, hvorfor det ikke giver ret til godtgørelse i forbindelse med fraflytning. Godkendte låger skal ikke reetableres ved fraflytning.

**OBS: Ved opsætning udleveres målfaste tegninger på ejendomskontoret**

**ÆNDRINGSFORSLAG – Bør udgå, da alle haver har låger.  
I-2:B Havelåge. (bred)**

**Altid gældende krav:**

Havelåger udføres i træ og skal være malet i sort transparent, Teknos – TST 89430112. **Eller lignende produkt.**

Havelåger i haven må ikke være højere end 180 cm. **Udvalgte haver fik under reoveringen hegnehøjde på 230 cm.** Stolpen hvorpå havelågen er monteret skal være forankret forsvarligt i jorden. Havelågen må kun kunne åbnes indad, og må ikke kunne åbnes udad.

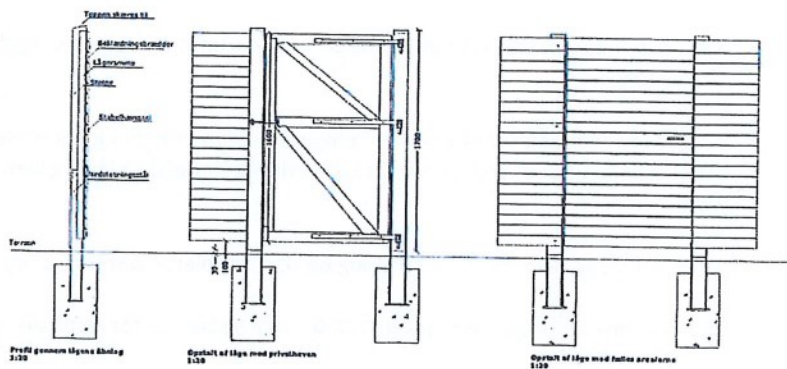

Havelåge betragtes ikke som en forbedring men som en forandring, hvorfor det ikke giver ret til godtgørelse i forbindelse med fraflytning. Godkendte låger skal ikke reetableres ved fraflytning.

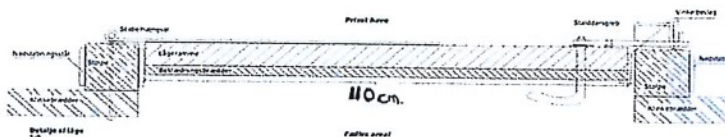

## ÆNDRINGSFORSLAG – fjernes helt fra kataloget.

### I-3: Hegn i have

Der kan opsættes hegn i haven. Hegnet skal udføres i træ. Træhegn skal være malet i sort transparent, Teknos – TST 89430112. Hegn i haven må ikke være højere end 180 cm. Medmindre der er tale om særlig udsatte steder som er godkendt. Træhegn skal, i henhold til lokalplanen, bestå som den model der er vedtaget i helhedsplanen.

Hegn betragtes ikke som en forbedring men som forandring,

hvorfor arbejdet ikke giver ret til godtgørelse i forbindelse med fraflytning. Godkendte hegn skal ikke reetableres ved fraflytning.

**OBS.** Ved opsætning udleveres målfaste tegninger på ejendomskontoret.

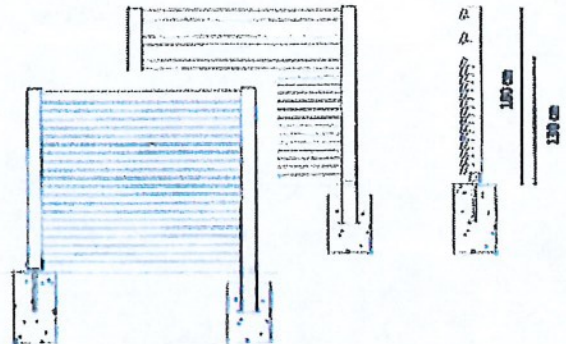

## ÆNDRINGSFORSLAG – Fjernes fra kataloget og erstattes med Markise-afsnit

### I-7: Markisebeslag

Man kan montere markisebeslag på udhænget i haven. Ved montering af disse skal der forudgående foretages udskiftning af de eksisterende asbestholdige plader til en fibercementplade.

Markisebeslagene skal, for at de kan godkendes, udføres præcis efter de tegninger som er udarbejdet og godkendt på beboermødet, beslagene består af 5mm galvaniseret stål, og monteres med franske skruer med en skruelængde på 150mm gennem løsholt til spærrende.

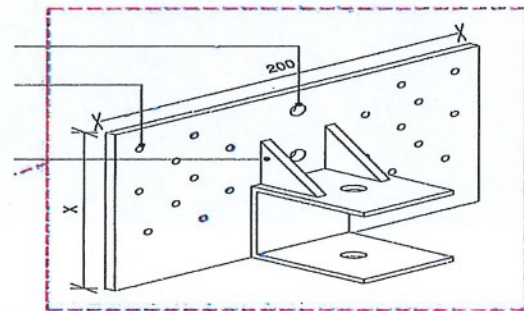

"X" er variabel afhængig af markisens pladsbehov, inklusiv tolerance afstand til tagrende. Dog mindst 120 mm

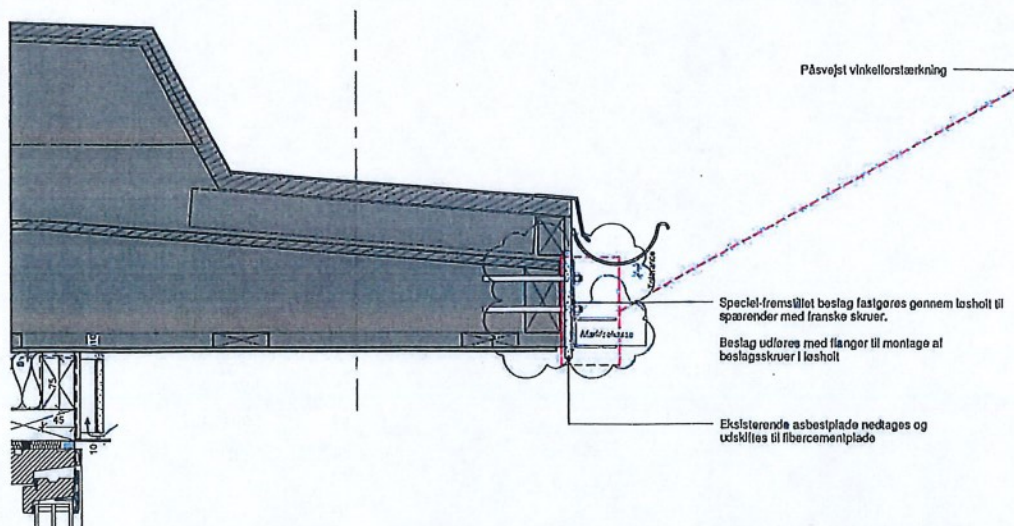
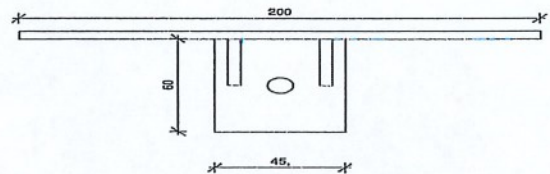

Speciel-fremstillet beslag fastgøres gennem løsholt til spærrende med franske skruer.

Beslag udføres med flanger til montage af beslagsskruer i løsholt

Eksisterende asbestplade nedtages og udskiftes til fibercementplade